

40 ans d'expérience dans le domaine de la pièce plastique usinée.

# TRAITEMENT DE L'EAU

Traitement de l'eau de piscine, ostréiculture,  
aquarium ...

## Pièces usinées

- Sièges de vanne
- Pistons
- Gardes d'air

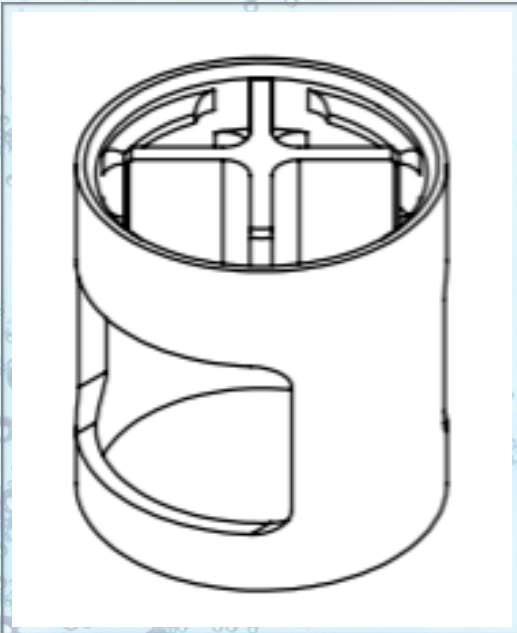
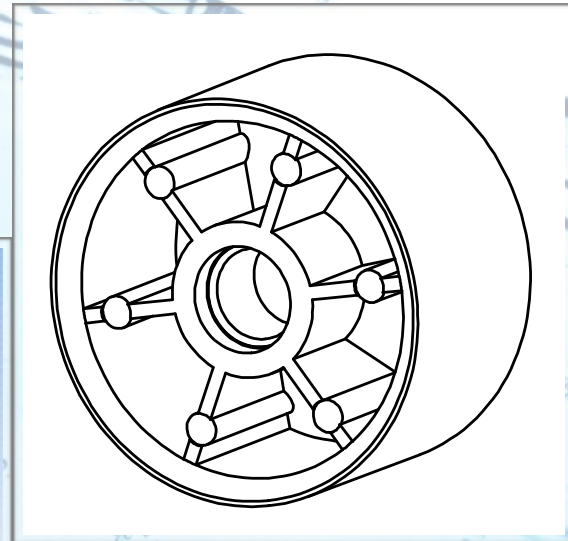

## Matières utilisées

- POM
- PTFE
- PEHD



- ▶ KTW : homologation eau potable et gaz (en Allemagne)
- ▶ ACS : homologation eau potable (en France)